

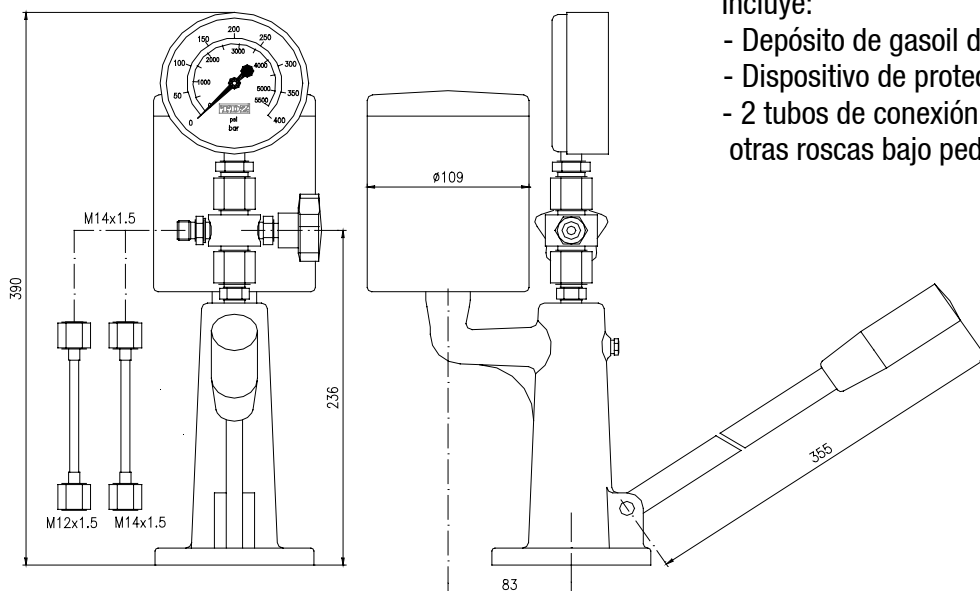

h y d r a u l i c s

Polígono El Borao Norte, 1
50172 Alfajarín (Zaragoza) - Spain
Tel. 34-976790707 Fax 34-976100150
E-Mail sales@tdz.com

COMPROBADOR DE INYECTORES CI-10-403



Presión Máxima: 400 bar-5700 psi.

(Opción: Manómetro de glicerina de 600 bar)

Incluye:

- Depósito de gasoil de 1 litro con filtro de papel.
- Dispositivo de protección del manómetro.
- 2 tubos de conexión. (Roscas M12x1.5 y M14x1.5 otras roscas bajo pedido.)